



Упътване за монтаж на Carplay модул

BMW NBT

1. Функционални възможности:



CarPlay / Android Auto: Вградена система за взаимодействие с iPhone/Android, която работи съвместно с централния бутон за управление. Осигурява гласови команди и контрол на телефона, съобщенията, навигацията и музиката.

Вход за камера за заден ход: Смарт модулът може да декодира видео и позволява инсталиране на камера за задно виждане.

Mirroring (Огледално изобразяване): Поддържа жична и безжична функция за споделяне на екрана на iPhone и Android телефони.

USB видео възпроизвеждане: Функция за автоматично възпроизвеждане на мултимедия (видео и аудио) директно от USB флаш памет.



*Това упътване има насочващ характер. **Drivo.BG** препоръчва поставянето да бъде извършено от професионалист и не носи отговорност в случай на повреда.*

2. Настройка на DIP превключвателите (Toggle Switch)

Преди всяка промяна на позициите на превключвателите, задължително изключвайте захранването на модула!

Изберете подходящите DIP настройки въз основа на размера на екрана на вашето превозно средство.

За 6.5" екран:

	1	2	3	4	5	6	7	8
OFF	✓	✓	✓	✓	✓	✓	✓	✓
ON	-	-	-	-	-	-	-	-

За 8.8" и 10.2" екран:

	1	2	3	4	5	6	7	8
OFF	-	✓	✓	✓	✓	✓	✓	✓
ON	✓	-	-	-	-	-	-	-



3. Диаграма на начина на свързване на модула

Компоненти:

- Декодерна кутия за CarPlay
- Захранващ кабелен сноп
- LVDS кабел
- WiFi антена
- UCA/USB кабел

В случай, че колата има бунд за оптична връзка, трябва да я прехвърлите на новия захранващ кабелен сноп.

След монтажа ще можете да превключвате между оригиналната мултимедия и CarPlay чрез задържане на бутона **Menu**.

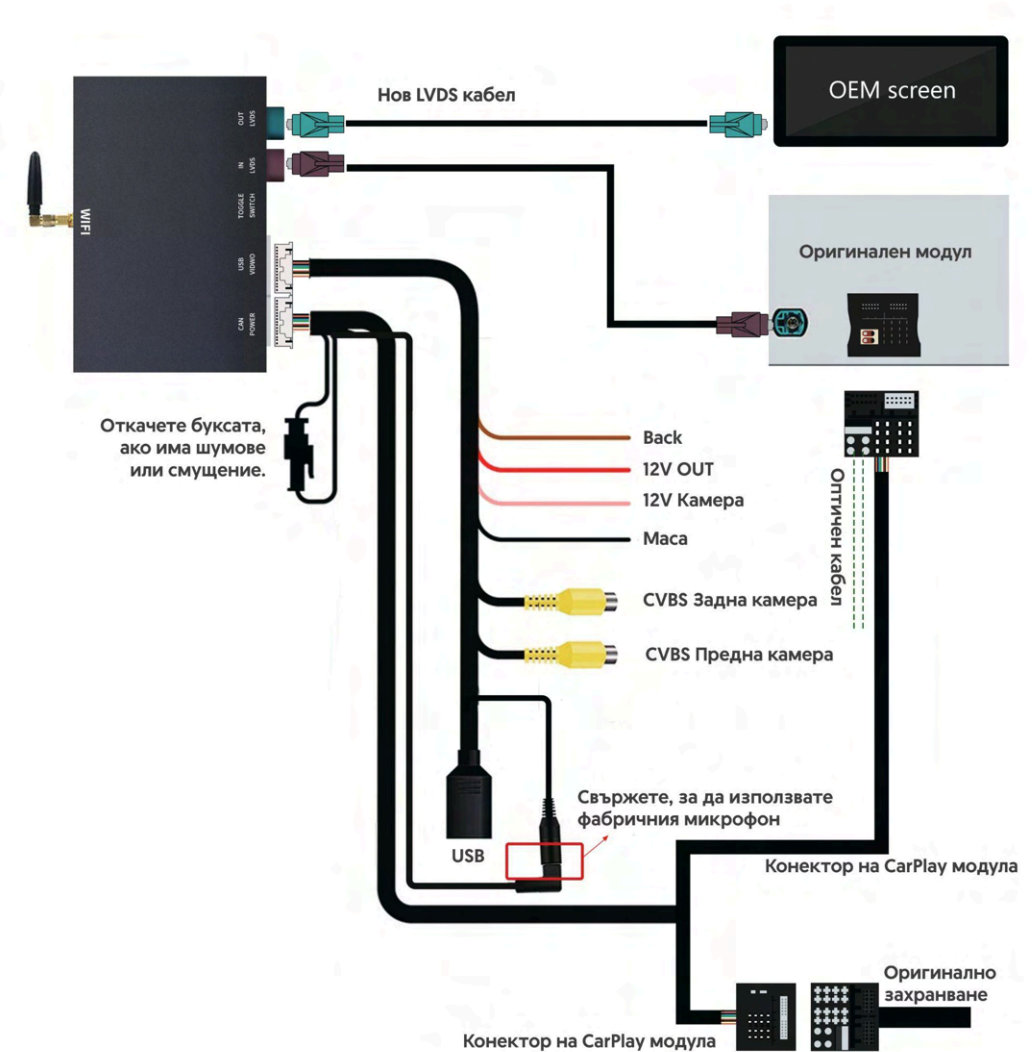

4. Метод за безжично свързване на CarPlay

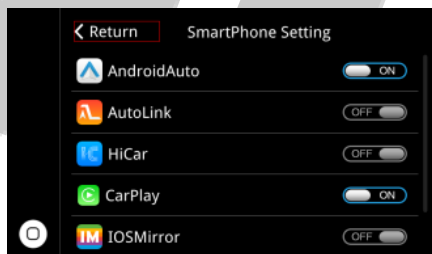

Стъпка 1

Изберете „Bluetooth“ от менюто на устройството.

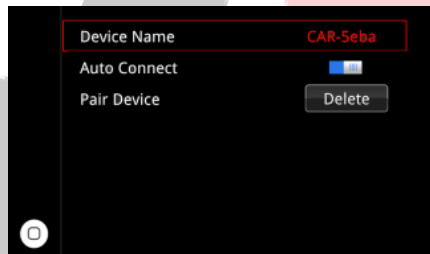

Стъпка 2

Проверете името на Bluetooth устройството (обикновено започва с „CAR-xxxx“).

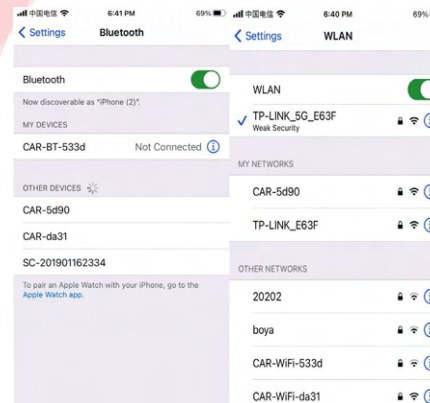

Стъпка 3

Включете WiFi на телефона си и го оставете включен, след което се върнете в менюто за Bluetooth, за да се свържете с CarPlay.

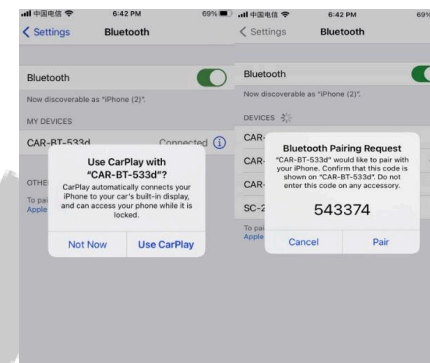

Стъпка 4

Изберете името на Bluetooth устройството „CAR-XXX“, потвърдете с „Pair“ и изберете „Use CarPlay“, когато се появи изскачащият прозорец на телефона.

BC

5. Безжично споделяне на екрана за Apple (AirPlay)

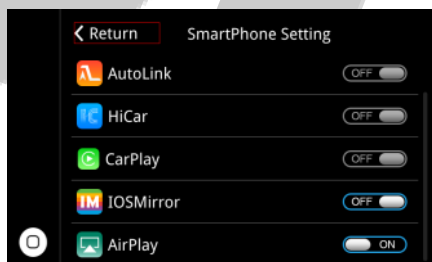

Стъпка 1

Изберете „AirPlay“ от менюто.



Стъпка 2

Включете телефона, влезте в настройките на WiFi и намерете мрежата „CAR-WIFI-XXX“. Паролата за свързване е 66668888.

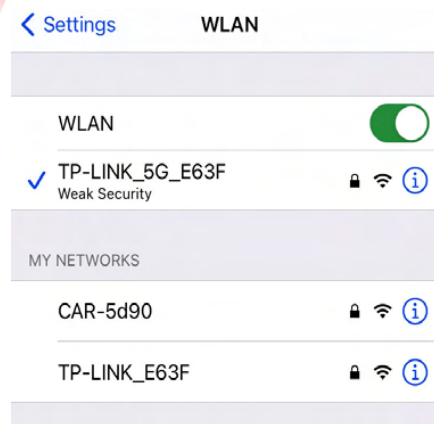

Стъпка 3

След успешно свързване към WiFi, отворете контролния център на телефона и изберете „Screen Mirroring“.

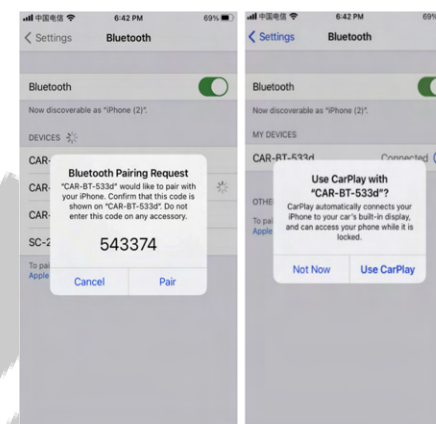

Стъпка 4

Изберете „AirPlay“ от списъка, за да завършите свързването.

6. Метод за безжично свързване на Android Auto

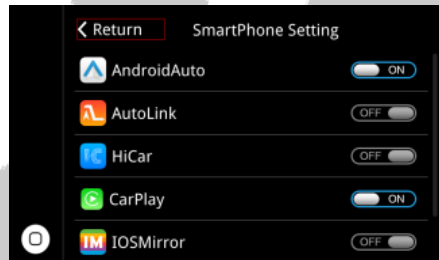

Стъпка 1

Изберете „Bluetooth“.

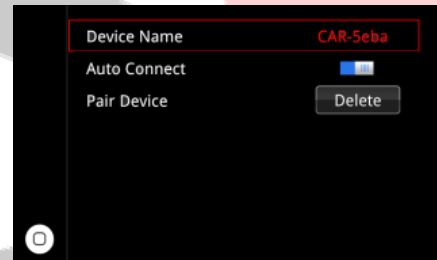

Стъпка 2

Проверете името на Bluetooth устройството (започва с „CAR-xxx“).

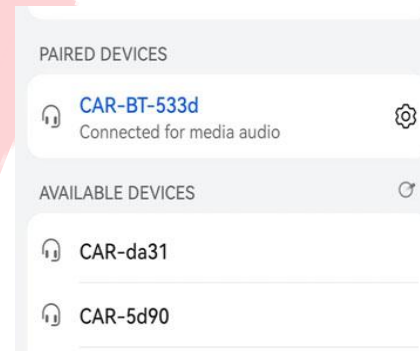

Стъпка 3

Кликнете върху името на Bluetooth устройството. Ще се появи заявка за сдвояване – натиснете „Pair“. След успешно сдвояване, следвайте инструкциите за Android Auto на екрана.

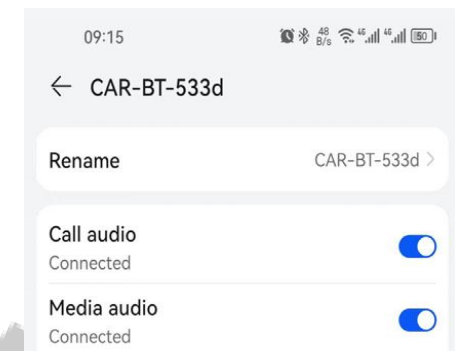

Стъпка 4

При нужда кликнете върху името на Bluetooth устройството и позволете сдвояване. Системата ще се свърже автоматично. Уверете се, че приложението Android Auto е активно на телефона.

7. Безжично споделяне на екрана за Android

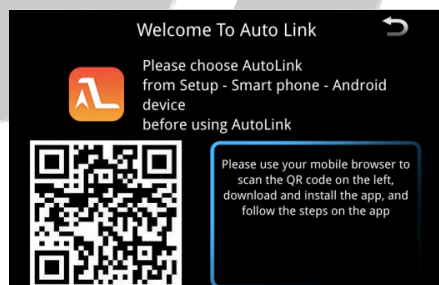

Стъпка 1

Сканирайте QR кода от екрана и изтеглете приложението „Auto Link“.

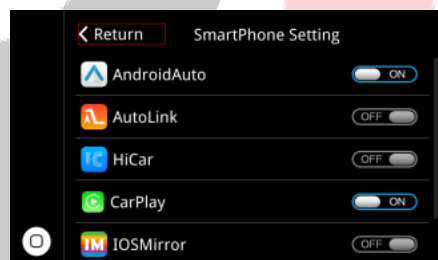

Стъпка 2

Включете опцията „WIFI Auto Link“ на „ON“ в настройките.

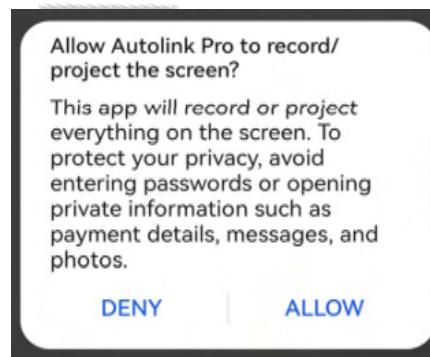

Стъпка 3

Отворете софтуера Auto Link на телефона, намерете мрежата „CAR-WIFI-XXXX“, свържете се и натиснете „START NOW“ на телефона.



Стъпка 4

За предаване на звука при Auto Link, телефонът трябва да е свързан и чрез Bluetooth.

8. Премахване на ехото

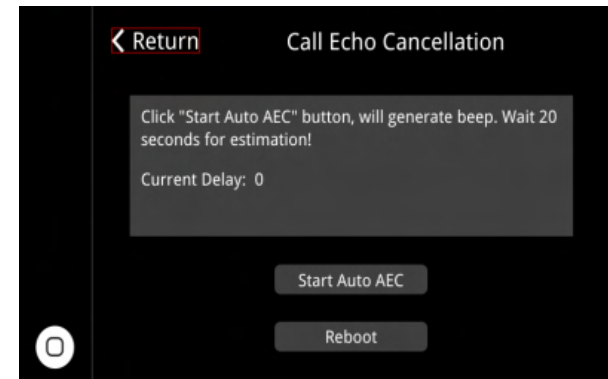
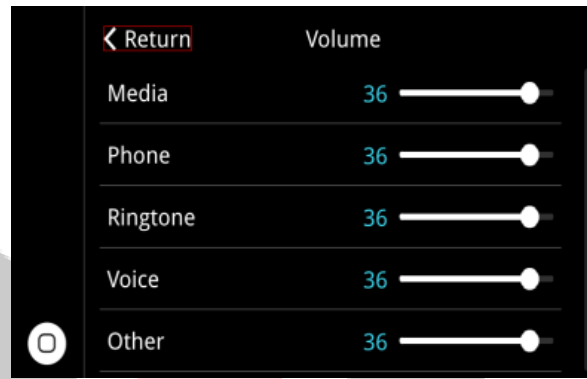

Инструкции за премахване на ехо (Call Echo Cancellation):

Отидете на: Settings -> Audio -> AEC Delay, след което натиснете бутона „Start Auto AEC“.

Ако има ехо по време на разговор, използвайте този бутон за корекция.

Важно при корекцията:

- Пазете пълна тишина в колата;
- Настройте силата на звука на умерено ниво;
- Изчакайте 20 секунди, докато измерването приключи.

9 Настройки на звука

Продуктът има два звукови режима. Изберете според модела и функциите на колата.

Bluetooth аудио:

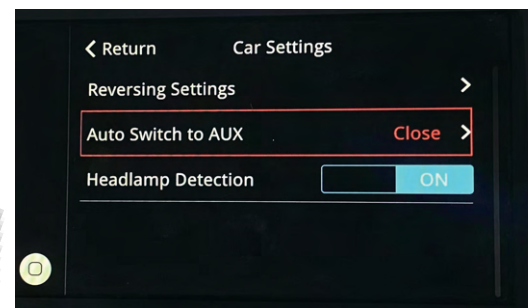

Стъпка 1: Отворете „Use Car BT Channel“ в системните настройки на модула и изключете „Auto Switch to AUX“.



Стъпка 2: Изберете Bluetooth в секцията CD/Мултимедия на системата на автомобила и след това добавете новото устройство.



Стъпка 3: Използвайте Bluetooth на телефона си, за да се свържете с Bluetooth на колата (името може да бъде VM *.XXXXX). Вече можете да използвате Bluetooth аудио.

AUX аудио:



Стъпка 1: Изберете AUX front (AUX отпред) в зоната CD/Мултимедия на оригиналния интерфейс на системата на автомобила.

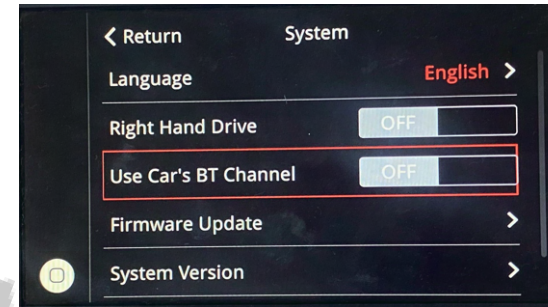

Стъпка 2: Изключете „Use Car BT Channel“ (Използване на BT канала на колата) в системните настройки на продукта.

Моля, обърнете внимание, че:

- Bluetooth аудио и AUX аудио не могат да се използват едновременно.
- Bluetooth аудио може да се използва с оригиналния микрофон, докато AUX аудио може да не поддържа оригиналния микрофон.
- Airplay/AutoLink не поддържа Bluetooth аудио.

10. Свързване и настройки на камерата

Намерете настройките на камерата в системата на продукта и изберете вашия тип камера.

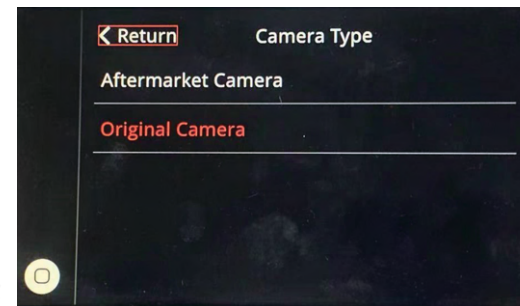

Свържете захранващия кабел на камерата към 12V кабела (розов). Свържете видео кабела на камерата към предния или задния CVBS кабел.

前置:CVBS = Преден CVBS кабел

后置:CVBS = Заден CVBS кабел

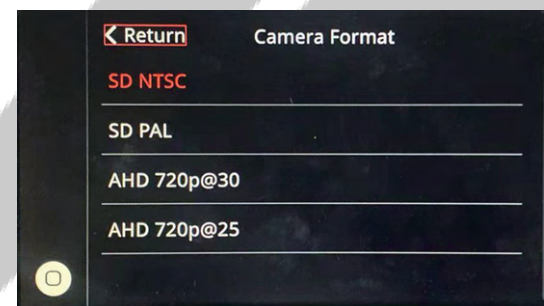
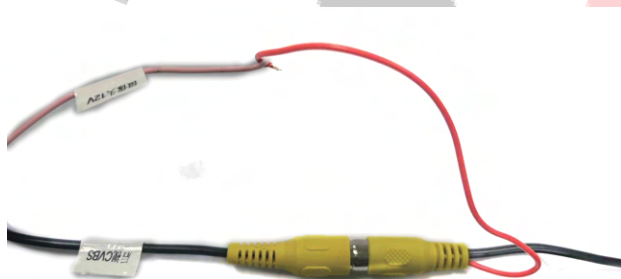

Ако камерата все още не работи правилно, опитайте да промените режима на CVBS сигнала в настройките.

11. Настройки на WI-FI

По време на употреба, ако CarPlay/Android Auto връзката често се прекъсва и се връща към екранното меню, моля, опитайте да промените канала на WiFi сигнала. Прекъсването на връзката се дължи на честотни смущения в околната среда, затова променете канала на 48 или 161.

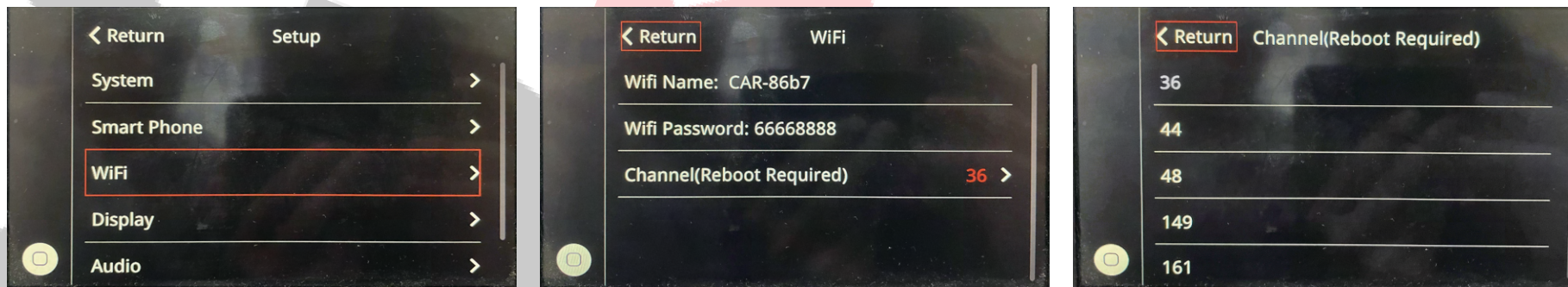

**В случай, че имате нужда от допълнително съдействие,
можете да се свържете с нас на телефон 0877 136 530,
както и във Viber, WhatsApp и Instagram**